

# STARKER MEHRWERT FÜR DEN **KASTENAUFBAU**.

Dank der bis zu 25 % höheren Nutzlast, der tiefen Ladekante und dem dadurch erhöhten Ladevolumen, eignet sich ein Baldinger Kastenaufbau ausgezeichnet, um das Transportgut schonend und effizient ans Ziel zu bringen.

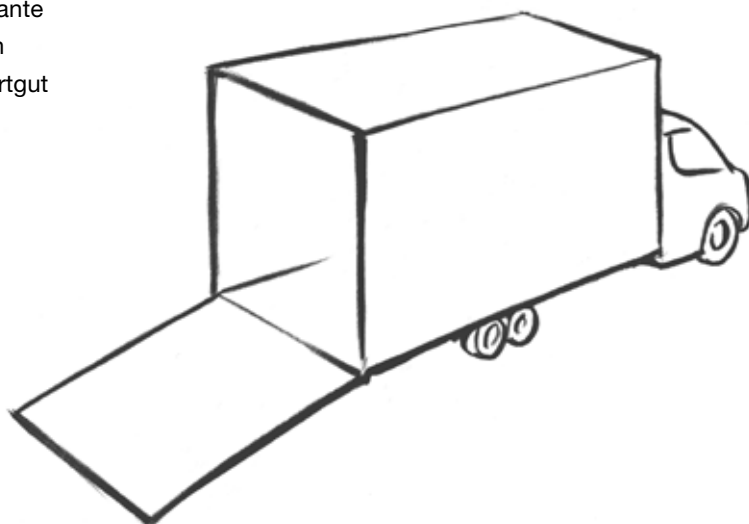

## BRANCHENLÖSUNGEN.

- BÄCKEREI
- EVENTMANAGEMENT
- FEUERWEHR
- GÄRTNEREI
- LOGISTIK
- MESSEBAU
- SCHREINEREI
- SPEZIALFAHRZEUGE
- TRANSPORT
- UMZUG
- WÄSCHEREI

## DER KASTENAUFBAU IN KÜRZE.

- Leichter Aufbau mit Sandwichplatten für Seitenwände und Dach
- Boden aus verschweissten, geriffelten Aluminiumprofilen
- Verschiedene Verladesysteme wie z. B. Hebebühne, Federwellenheckrampe, Türe
- Flexible Gestaltung des Innenausbau sowie verschiedene Ausführungen bei der Konzipierung der Seitenwände wie z. B. Seitentüre oder Klappe in der Seitenwand möglich

## IHRE VORTEILE IM DETAIL.

- 25 % mehr Nutzlast zur Verfügung im Vergleich zu herkömmlichen Systemen
- Sehr tiefe Ladehöhe für ein effizienteres und ergonomisches Be- und Entladen
- Keine störenden Radkästen im Aufbau
- 13 Zoll Achsaggregate mit Scheibenbremsen, somit 25 % verkürzter Bremsweg im Vergleich zu Trommelbremsen
- Sichere Fahreigenschaften durch niedrigen Schwerpunkt
- Flexible Gestaltung des Aufbaus punkto Abmessungen
- Aufbaulänge bis 6000 mm möglich

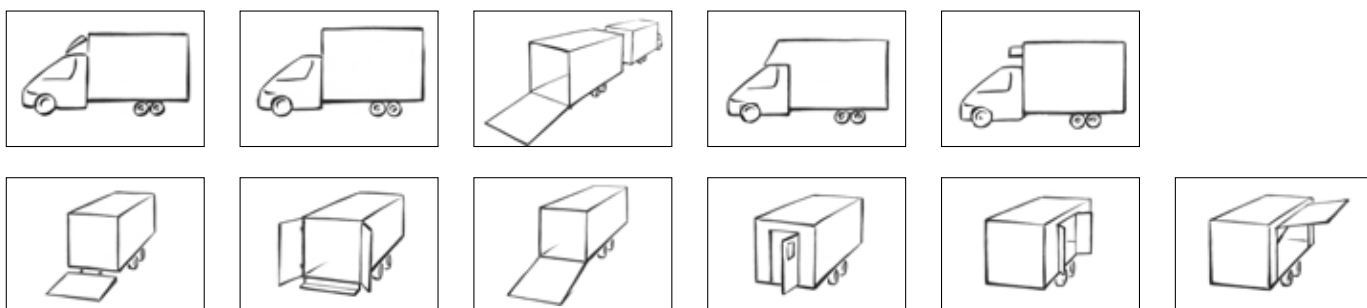

Gerne beraten wir Sie in einem persönlichen Gespräch und zeigen Ihnen die Möglichkeiten auf, wie wir ein genau auf Ihre Bedürfnisse abgestimmten Kastenaufbau konzipieren können. **Wir freuen uns auf Ihre Kontaktaufnahme.**

### FAHRZEUG-KOMPATIBILITÄT.

Baldinger Aluminium-Niederrahmen-Chassis (ANC) sind für folgende Basisfahrzeugtypen mit Frontantrieb lieferbar:

Basisfahrzeuge	Minimale Aufbau­länge	Maximale Aufbau­länge	Gesamtgewicht
Citroën Jumper	3000 mm	6000 mm	3500 kg
Fiat Ducato	3000 mm	6000 mm	3500 kg
Opel Movano	3000 mm	6000 mm	3500 kg
Peugeot Boxer	3000 mm	6000 mm	3500 kg
Renault Master	3000 mm	6000 mm	3500 kg
Volkswagen T6	3000 mm	6000 mm	3500 kg

Das Gesamtzug­gewicht (GZG) von 5200 kg bis 7000 kg ist abhängig vom Basisfahrzeugtyp.

Das GZG für die einzelnen Typen teilen wir Ihnen gerne auf Anfrage mit.

### ZUBEHÖR.

Unser Zubehör ist sehr vielfältig und mit den verschiedenen Systemen kombinierbar. Gerne beraten wir Sie bei der richtigen Auswahl für Ihren individuellen Aufbau.

#### > ZURRSCHIENEN



Kombi-Zurrschiene



Airline-Zurrschiene



Stäbchen-Zurrschiene



Schlitten-Zurrschiene

#### > BEFESTIGUNG



Zurrgurte



Spreizsperrstange



Rundsperrbalken



Vierkantsperrbalken

#### > DIVERSE



Spoiler



Rückfahrkamera



Anhängerkupplung



Auffahrrampe